

MANUAL DE INSTALACIÓN Y GARANTÍA

RW PR60 **Bomba Periférica**

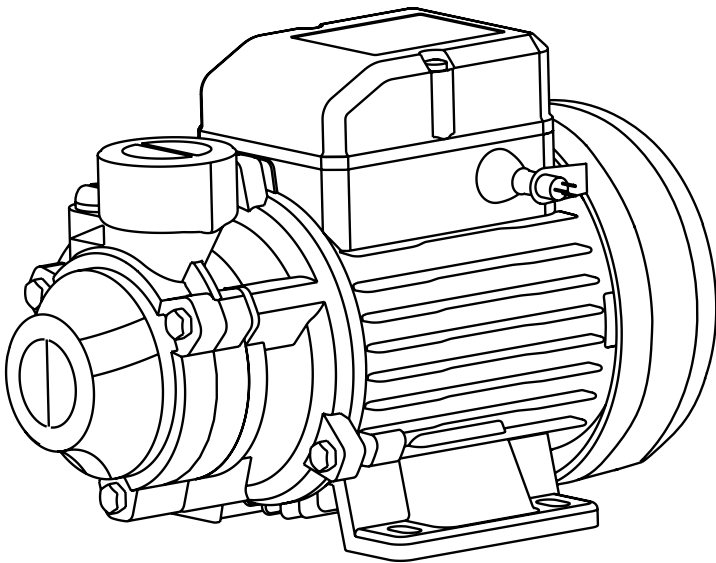

Gracias por la compra de este producto. Por favor lea y entienda completamente el manual antes de instalar o usar.



- Antes del uso, asegúrese que la bomba está conectada correctamente a tierra.
- No tocar la bomba mientras esté en funcionamiento.
- No hacer funcionar la bomba sin agua.

La bomba Periférica, pequeña en tamaño, liviana en peso, estructura compacta, fácil y rápida instalación y con una alta eficiencia en ahorro energético es ideal para el uso en sistemas de riego y pulverización, aspersión e irrigación así como pulverización en jardinería, suministro de agua a huertas y plantaciones, etc. Como suministro de agua y drenaje en los criaderos, así como bombeo de agua y aumento de presión de flujo, etc.

Condiciones para el uso

La bomba trabajará normalmente y de manera continua bajo las siguientes condiciones:

1. Temperatura ambiente promedio máxima: +40°C
2. Valor PH: 6,5 – 8,5.
3. El rendimiento de la bomba alcanza los parámetros indicados en la placa.
4. El suministro eléctrico es acorde con lo indicado en la placa.

Instalación y advertencias.

La conexión eléctrica debe ser realizada por un instalador matriculado de acuerdo con el código y reglamento local vigente y a las normas de seguridad aplicables.

Asegúrese que su instalación fija posea una adecuada conexión a tierra y que esté protegida por un interruptor diferencial y un interruptor termo-magnético de características adecuadas.

Este producto no está destinado a ser utilizado por personas (incluidos niños) con capacidades físicas, sensoriales o mentales reducidas, o falta de experiencia y conocimiento, a menos que hayan recibido supervisión o instrucciones sobre el uso del electrodoméstico por parte de la persona responsable de su seguridad.

Los niños deben ser supervisados para asegurarse de que no jueguen con el aparato.

Las electrobombas monofásicas están provistas internamente con un protector térmico de reconexión automática, el cual actuará ante sobrecarga o bloqueo del motor a fin de proteger el bobinado. En caso de actuación, este dispositivo hace arrancar el motor en forma imprevista y automáticamente cuando este se haya enfriado.

Para las bombas trifásicas se debe instalar en la instalación fija un dispositivo de protección contra sobrecargas, que debe ser seleccionado en función de la corriente o la potencia del aparato.

En el caso de una bomba trifásica, verifique si la dirección de rotación es la misma que la de la marca de rotación. Si el sentido de rotación es inverso al indicado, corte inmediatamente la fuente de alimentación e intercambie cualquiera de las dos fases de alimentación de la bomba trifásica.

En el caso de que el cable de alimentación o la ficha (si viniera equipada con esta última) se encuentren dañados, debe ser sustituido por el fabricante o por su servicio técnico, con el fin de evitar peligro.

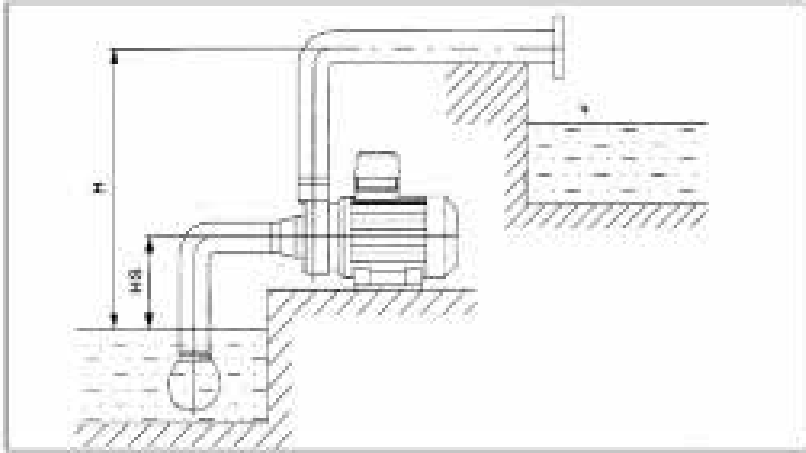

- 1.** Revise la electrobomba incluyendo cables, terminales o ficha eléctrica (si viniera equipada con ella) antes de la instalación para verificar que no exista daño o problema alguno durante el traslado o el almacenamiento. Revise que la medición de la aislación en frío sea mayor a 50 MΩ.
- 2.** Ubique la bomba en la posición correcta y conecte la válvula de retención (si está equipada) con la administración de la bomba usando tubería de polipropileno, PVC o reforzada (no use mangueras blandas para evitar la compresión de la misma debido a la succión). Para aquellas bombas con otra estructura, una válvula de retención es necesaria. Para asegurar un uso confiable, debe usarse un filtro colador y asegúrese que la válvula de retención se encuentre a más de 30 cm del fondo de agua para prevenir que impurezas entren a la bomba y afecten la operación. Después de realizar la conexión entre el extremo superior de la tubería de admisión y la admisión de la bomba asegúrese que un extremo de la válvula de retención y el filtro colador estén en el agua. La tubería de admisión debe ser tan corta como sea posible y deben evitarse múltiples conexiones. Además, la altura de succión no debe exceder la capacidad de la bomba.
- 3.** La tubería de admisión y su conexión deben estar correctamente selladas para evitar filtraciones.
- 4.** La tubería de salida debe ser conectada de forma segura para prevenir que el agua escurra hacia el motor lo que podría causar riego eléctrico.
- 5.** Debe usarse un apoyo auxiliar para soportar las tuberías de admisión y descarga, de manera que no se apoyen únicamente en la bomba.
- 6.** Se prohíbe estrictamente usar la bomba en agua o sumergida y evite que el motor entre en contacto con agua lo que puede causar serios daños y electrocuciones.
- 7.** La bomba debe ser equipada con un interruptor automático diferencial y debe ser conectada correctamente a tierra (excepto en aquellas bombas con ficha eléctrica de 3 pines).

- 8.** Para bombas elevadoras, evite alcanzar la altura de elevación máxima y para bombas centrífugas, utilícela en el rango establecido de altura para evitar daños por descarga.
- 9.** Revise el nivel de agua para ver que no baje y que no permita que el extremo inferior de la tubería de admisión o la válvula de retención queden fuera del agua.
- 10.** Durante el uso, para ajustar la posición de la bomba o antes de tocar la bomba, corte el suministro eléctrico para evitar accidentes.

MANTENIMIENTO

- 1.** Revise regularmente la resistencia de aislación entre el bobinado de la bomba y la carcasa del motor. La resistencia de aislación en frío no debe ser menor a 50 MΩ. De lo contrario deben hacerse revisiones por personal calificado. La bomba no debe ponerse a trabajar sin tener la aislación adecuada.
- 2.** Los siguientes pasos deben seguirse para desarmar y reparar la bomba en mantenimientos regulares o en caso de problemas:
Desarme: Revise todas las parte vulnerables incluyendo rodamientos, sello mecánico, impulsor válvula de no retorno, etc. Cambiar si algún componente se encuentra dañado.
Prueba de presión: Pruebas con aire o agua a presión (0,2 MPa) deben realizarse después de reparaciones o mantenimientos hechos a la bomba. La prueba debe durar al menos 5 minutos y no debe haber filtración o pérdida de ningún tipo.
- 3.** Se deben tomar precauciones para evitar que se deposite escarcha o hielo, sobre todo a temperaturas menores a 4°C para evitar que se agriete la bomba.
- 4.** Si la bomba no será usada por un tiempo prolongado, quite o suelte el tapón de drenaje y cubra con algún componente antioxidante. Guarde la bomba en un lugar fresco y seco.

Problema Detectado	Causa	Análisis/Solución
La bomba no enciende	<ol style="list-style-type: none"> 1. Voltaje muy bajo. 2. Falta de fase. 3. Impulsor bloqueado. 4. Bobinado cortado o en corto circuito. 	<ol style="list-style-type: none"> 1. Verificar que la tensión este entre 0,9 y 1,1 de lo que figura en la placa de la bomba 2. Revisar interruptores, red y cables. 3. Revisar y eliminar problema. 4. Revisar y reparar.
La bomba no impulsa agua	<ol style="list-style-type: none"> 1. Aire en cuerpo de bomba. 2. Fugas en la de succión o en válvula de retención. 3. Válvula de paso no abierta o seriamente tapada, gran resistencia de tubería o altura de succión. 4. Filtración de aire por los sellos en el interior de la bomba. 	<ol style="list-style-type: none"> 1. Agregar agua suficiente para eliminar el aire. 2. Revisar conexiones y tuberías por posible filtración y válvula de retención. 3. Revisar válvula de paso. Eliminar la obstrucción, acortar el tubo de succión y acortar la altura de succión. 4. Revisar o cambiar sellos.
Flujo de agua insuficiente	<ol style="list-style-type: none"> 1. Tubería muy larga, altura de elevación excesiva o muchas curvas en circuito de descarga. 2. Válvula de paso, filtro de agua o impulsor tapado. 3. Bobinado defectuoso. 	<ol style="list-style-type: none"> 1. Acortar tubería, usar dentro del rango de altura de descarga permitida y minimizar las curvas del circuito de descarga. 2. Eliminar cuerpos extraños. 3. Revisar y reparar.
Detención repentina	<ol style="list-style-type: none"> 1. Interruptor desconectado o fusible quemado. 2. Impulsor bloqueado. 3. Bobinado afectado. 	<ol style="list-style-type: none"> 1. Revisar que el enchufe en uso o el voltaje de la red eléctrica sean los mismos que los requeridos por la electrobomba. 2. Elimine el problema. 3. Revisar y reparar.

GARANTÍA

A.- El producto ha sido diseñado y fabricado para un correcto funcionamiento libre de problemas cuando se utilice para los propósitos para los que ha sido diseñado, se instale y opere según el manual de instalación suministrado. ROWA S.A. de acuerdo a las condiciones aquí contenidas y sujeta a las mismas, garantiza por un período de 1 año a partir de la fecha de compra del nuevo producto, al dueño original contra desperfectos fehacientemente comprobados de algún componente, bajo condiciones normales de uso y servicio, cuando haya sido instalado y conectado correctamente.

En el caso de que el producto se descomponga o falle, dentro del período de 1 año de garantía, ROWA S.A. reparará la falla del producto, y/o reemplazará cualquier parte defectuosa sin ningún costo. Los riesgos de pérdida o daño durante el transporte serán de responsabilidad del cliente. Si se suministraron o se reemplazaron nuevas partes en el lugar de localización del producto, los costos de mano de obra incluyendo montaje, desmontaje y viajes estarán a cargo del cliente.

B.- Los reclamos hechos bajo esta garantía deben ser acompañados por la factura de compra la cual contenga fecha de compra, modelo y el número de serie del producto en concordancia con el membrete del producto presentado. También el nombre, la dirección y el número telefónico del reclamante.

C.- Esta garantía no ampara (por lo que será con cargo para el usuario) instalación, limpieza, así como tampoco reparaciones necesarias por causa de accidentes, golpes, caídas, mal uso, instalación incorrecta o inadecuada, errores en el conexionado eléctrico, desgaste producido uso inadecuado o excesivo del producto, daños producidos por sulfatación, humedad, exposición a fuentes de calor excesivo, rayos o cambios bruscos de tensión eléctrica, uso del producto con tensiones distintas a las especificadas en el membrete, uso de abrasivos, exposición a condiciones corrosivas, ataque de animales (insectos, roedores, etc.), inundaciones, entrada de agua y/o arena a partes no destinadas a tal fin, defectos causados debido a la adaptación de piezas y/o accesorios que no pertenezcan al producto, reparaciones por personas ajenas al servicio técnico oficial, así como de cualquier otra causa derivada de la no-observancia de normas establecidas en el manual de instrucciones que acompaña a este producto.

La garantía prestada por ROWA S.A. se limita de la manera establecida en las cláusulas anteriores con respecto a los desperfectos cubiertos y al tiempo de vigencia de la misma. En especial la garantía prestada no se extiende a ninguna otra pérdida o daño de cualquier clase sufrido por el cliente o por terceros, aunque dicha pérdida o daño se produzca en relación con el producto o como resultado del mismo o cualquiera de sus partes componentes. La reparación de nuestros productos se realizará en nuestra planta.

Nota: Estos equipos no cuentan con Servicio Técnico a domicilio.

CONTACTO

ROWAMEX S.A. de C.V.
Prolongación Negra Modelo N°6
Col. Fraccionamiento Industrial La Perla
Naucalpan, Edo. de Méx. - C.P. 53348
Tel: (55) 5560-7045/48/49 |
desde el interior 0800-1121-140
Mail: azteca@bombasrowa.com.mx
Web : www.bombasrowa.com.mx

0010-0061