

### TANQUES

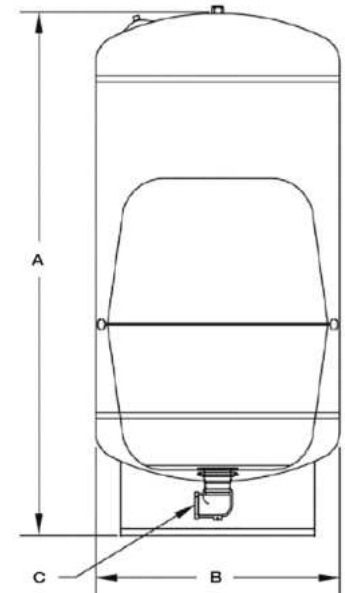

Los tanques están contruidos con 100% diafragma de butilo y con un conjunto de revestimiento completo de polipropileno que ayuda a mantener el agua en perfectas condiciones de purificación, aprobado por la FDA .

#### CARACTERÍSTICAS

- Tanque de acero macizo, calibre 16 con la más alta calidad de acabado de pintura en polvo.
- Conexiones de acero inoxidable, diseñados para soportar elementos más duros.
- El diseño condensado reduce prácticamente la corrosión externa.
- Anillo de embrague de acero que regula el movimiento y evita que el diafragma se roce con la pared del tanque.
- Cúpulas de embutición profunda para la fuerza.
- Además de su diseño a prueba de balas, los tanques cuentan con un sistema de conexión de acero inoxidable con acabado de pintura electrodoméstica de alta calidad para ayudar a soportar incluso los elementos exteriores y de corrosión más exigentes.

Disponibles en modelos vertical y horizontal que proporcionan flexibilidad y rapidez en la instalación ilimitada.

#### MODELOS DE TANQUES:

- TANQUE DE 8 LTS
- TANQUE DE 21 LTS
- TANQUE DE 54 LTS
- TANQUE DE 120 LTS
- TANQUE DE 170 LTS
- TANQUE DE 300 LTS
- TANQUE DE 450 LTS

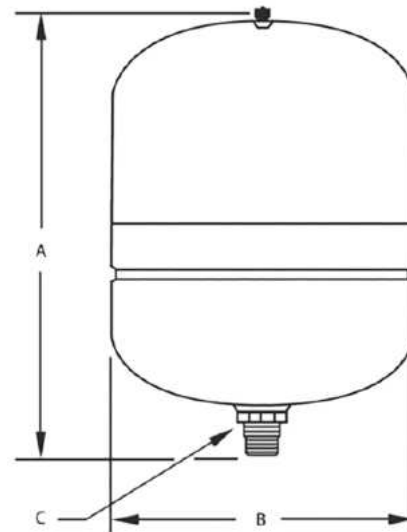

#### Materiales de construcción

Tanque	Acero laminado en frío, calibre 16
Acabado	Pintura de alta calidad para la instalación o al aire libre
Cisternas de agua	Caucho de butilo 100% revestimiento de polipropileno virgen
Conexión	Acero inoxidable
Pruebas	Alta presión, cordón de soldadura, helio, precarga definitiva
Válvula de aire	Válvulas de latón con junta tórica
Garantía	Cinco años