



INTELIGENTE 20



INTELIGENTE 24

APLICACIONES

- Abastecimiento de agua para toda vivienda.
- Apta para bombear agua potable (sin residuos).

FUNCIONAMIENTO

- Cuenta con un sensor que verifica y monitorea en forma periódica el estado del tanque o cisterna. Por esto optimiza la capacidad del tanque de destino, y automatiza su llenado.
- La INTELIGENTE permite que la instalación esté mucho mejor preparada ante suministros deficientes e irregulares de la red de agua.

CARACTERÍSTICAS

- Tensiones disponibles: 127V - 220V.
- Temperatura máxima del agua: 50°C.
- Temperatura ambiente: 40°C.
- Presión máxima del sistema: 58 PSI (4 kg/cm²).
- Tipo de aislación: F.
- Pérdida de carga máxima en succión: 5.6 PSI.



VENTAJAS

- No se quema ante la falta de agua.
- Apta para tuberías de succión de 1/2", 3/4" y 1".
- No requiere instalación eléctrica alguna entre la bomba y el tanque elevado.
- No necesita electrónivel en el tanque elevado.
- Totalmente silenciosa.
- Diseñada y patentada por Rowa.
- Protección IP 44.

MOTOR

- Totalmente silencioso.
- Bobinado protegido contra funcionamiento en seco, se apaga automáticamente.
- Protector térmico incorporado.

CONEXIONES

- Entrada y salida con rosca de 1".
- 2 válvulas esféricas con uniones dobles (tuerca unión) de bronce.
- Incluye clavija de conexión standard.

CONSTRUCCIÓN

- Equipos compactos.
- Partes en contacto con el agua fabricadas con materiales sanitarios.
- Sistema rotor húmedo.
- Entregados totalmente armados.



Características Técnicas

MODELO	PRESIÓN MAX. (PSI)	CAUDAL MÁX. (GPM)	POTENCIA (HP)	I (A)	TENSIÓN (V)	CONEXIÓN	UTILIZACIÓN (PLANTAS)
INTELIGENTE 20	19.9	13.2	0.50	4.6	127	1"	3 Plantas
INTELIGENTE 24	27	22	0.67	7.4	127	1"	5 Plantas

Curva de Rendimiento

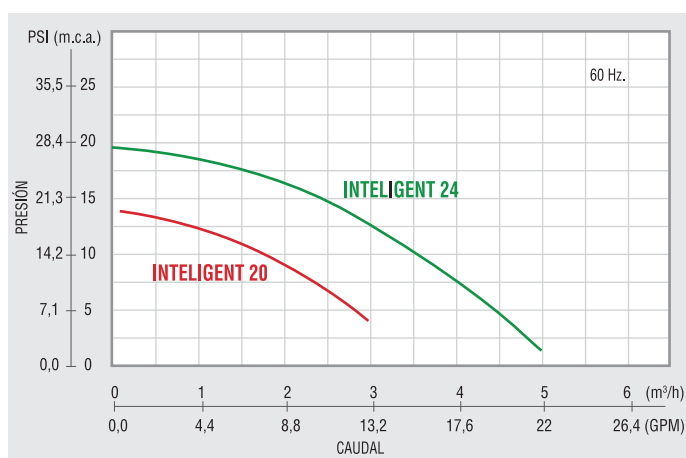

Dimensiones y pesos

MODELO	PESO	DIMENSIONES			
	KG	A	B	C	D
INTELIGENTE 20	7.4	370	375	175	151
INTELIGENTE 24	10.3	390	405	175	151

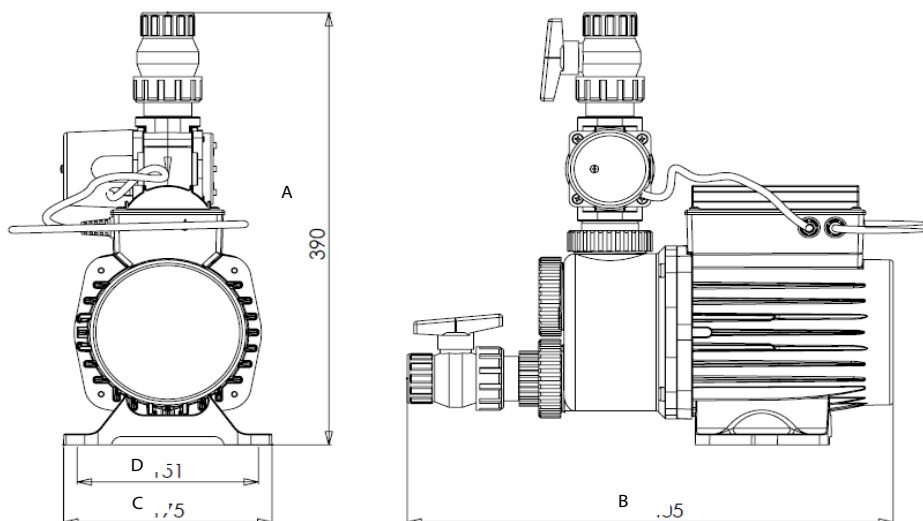



Elevación desde Red

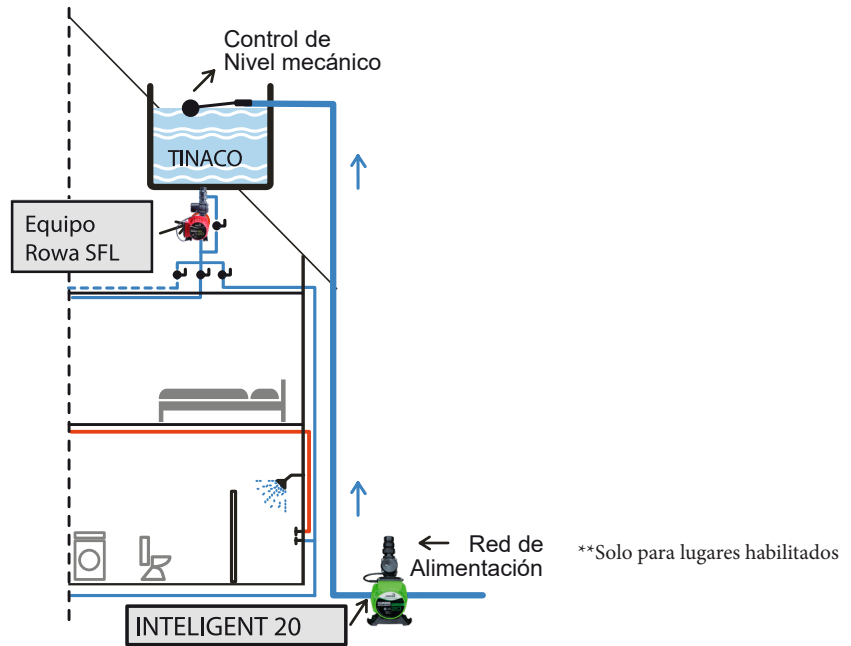

Elevación desde Cisterna

